

建設水道常任委員会資料

目次

【議案第121号 令和5年度福島市一般会計補正予算中、建設部所管分】

○ 河川課

- 土木費 河川費
河川維持費 …… P. 2
- 位置図 …… P. 3
- 水資源対策費 …… P. 4

【議案第169号 令和5年度福島市一般会計補正予算中、建設部所管分】

○ 道路建設課

- 土木費 道路橋りょう費
交通安全施設整備費 …… P. 5
- 位置図 …… P. 6

○ 道路保全課

- 土木費 道路橋りょう費
道路維持費 …… P. 7
- 位置図 …… P. 8

○ 道路建設課

- 土木費 道路橋りょう費
道路新設改良費 …… P. 9、10
- 位置図 …… P. 11～13

○ 道路保全課

- 土木費 道路橋りょう費
橋りょう維持費 …… P. 14
- 位置図 …… P. 15

○ 道路建設課

- 土木費 都市計画費
街路事業費
社会資本整備総合交付金事業費 …… P. 16
- 位置図 …… P. 17、18
- 県事業負担金 …… P. 19
- 位置図 …… P. 20

【報告第24号 専決処分報告の件】

○ 路政課

- 専決第26号 損害賠償の額の決定並びに和解の件 …… P. 21
- 専決第27号 損害賠償の額の決定並びに和解の件 …… P. 22

8款 土木費 3項 河川費

目 細目	補正前の額	補正額	計	補正額の財源内訳				説明
				国県支出金	地方債	その他	一般財源	
2 河川維持費	71,835	50,000	121,835	-	50,000	-	-	〔 補正予算説明書 〕 歳入 P. 6 歳出 P. 9
河川災害緊急対策事業費	-	50,000	50,000	-	50,000	-	-	

○ 河川土砂浚渫事業費（河川土砂浚渫事業）

市で管理する準用河川、普通河川について、緊急浚渫推進事業債を活用し、土砂浚渫・伐木等を計画的に行うことで、河川等の適切な維持管理を図り、浸水対策及び環境保全を行う。

事業実施箇所

No	地区	河川名	事業内容		事業費 (千円)
			数量	内容	
1	渡利	準用河川 くるみ川	L=500.0m	土砂浚渫 伐木等	5,500
2	東部	準用河川 胡桃川	L=250.0m		5,000
3	吉井田	普通河川 古荒川	L=300.0m		1,300
4	北信	準用河川 耳取川	L=100.0m		7,000
5	北信	普通河川 渋川	L=100.0m		5,000
6	飯野	準用河川 境川	L=200.0m		8,000
7	飯野	普通河川 山田川	L=50.0m		2,000

No	地区	河川名	事業内容		事業費 (千円)
			数量	内容	
8	松川	普通河川 下浅川	L=30.0m	土砂浚渫 伐木等	1,300
9	松川	普通河川 清水川	L=25.0m		1,000
10	信夫	準用河川 馬川	L=130.0m		1,300
11	信夫	普通河川 松塚川	L=260.0m		1,300
12	信夫	普通河川 平石川	L=50.0m		1,300
13	吾妻	普通河川 内川	L=500.0m		5,000
14	吾妻	普通河川 大堀川	L=190.0m		5,000

河川土砂浚渫事業 位置図

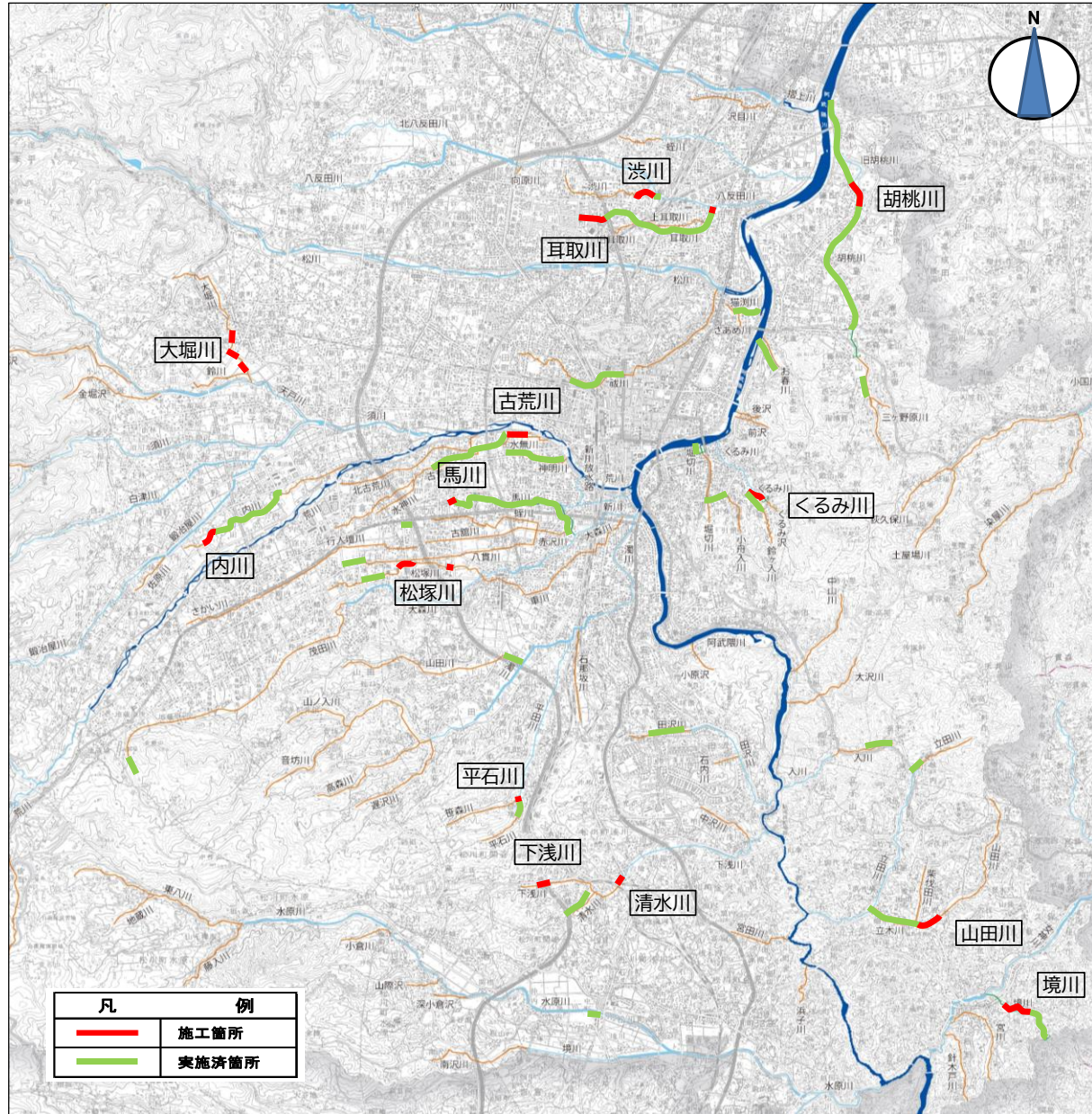

河川土砂浚渫 実施状況

胡桃川



施工後



猫淵川



施工後

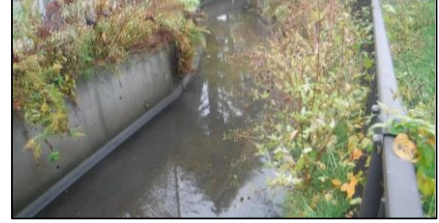

8款 土木費 3項 河川費

目 細目	補正前の額	補正額	計	補正額の財源内訳				説明
				国県支出金	地方債	その他	一般財源	
4 水資源対策費	75,572	14,200	89,772	-	-	-	14,200	〔 補正予算説明書 〕 歳出 P. 10
茂庭広瀬公園施設管理費	48,295	14,200	62,495	-	-	-	14,200	

○ もにわの湯管理費

源泉ポンプの老朽化により汲み上げる湯量が著しく低下したため、湯の供給に支障をきたし施設の一部を閉鎖していることから、通常営業を行うため、設備の更新費用を要求するものである。

利用者の推移 (単位:人)

	H30	R1	R2	R3	R4
年間利用者数	83,641	75,101	51,913	62,678	68,122

もにわの湯平面図 (源泉ポンプルート)



源泉ポンプ断面図

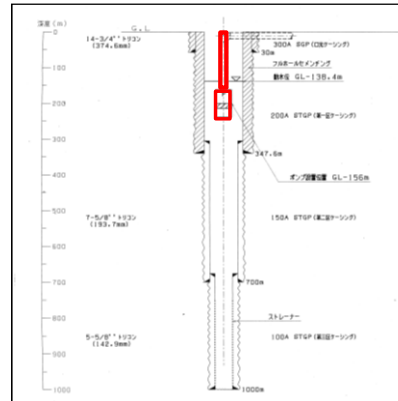

源泉ポンプ写真



源泉ポンプ(SP8A-44 φ40×7.5kw)

井戸径 (mm)	ポンプ口径 (mm)	出力 (kw)	要 目			
			吐出量 (m ³ /min)	全揚程 (m)	吐出量 (m ³ /min)	全揚程 (m)
150	40	7.5	0.09	206	0.183	103

8款 土木費 2項 道路橋りょう費

目 細目	補正前の額	補正額	計	補正額の財源内訳				説明
				国県支出金	地方債	その他	一般財源	
2 交通安全施設整備費	152,964	23,000	175,964	12,650	10,300	-	50	補正予算説明書(追加) 歳入 P. 5、6 歳出 P. 19
交通安全施設整備国庫補助事業費	37,000	23,000	60,000	12,650	10,300	-	50	

○ 浜田町春日町線（五老内町工区）改良工事費（経済対策） 23,000 千円

本路線は、福島第二小学校の通学路（通学路交通安全プログラム要対策箇所）であることから、事業の進捗を図り、早期完成を目指すため国の補正予算を活用し経費を追加するもの。

《事業費》

(単位：千円)

区分	事業費	事業費内訳				財源内訳			
		工事費	用地費	補償費	委託料	国・県	地方債	その他	一般
現計	-	-	-	-	-	-	-	-	-
実施	23,000	22,000	-	-	1,000	12,650	10,300	-	50
補正	23,000	22,000	-	-	1,000	12,650	10,300	-	50

《補正予算による事業内容》

区分	事業内訳
現計	-
実施	改良工 73m、台帳整備 1式
補正	改良工 73m、台帳整備 1式

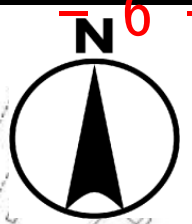

市道浜田町・春日町線（五老内町工区）道路改良事業 位置図

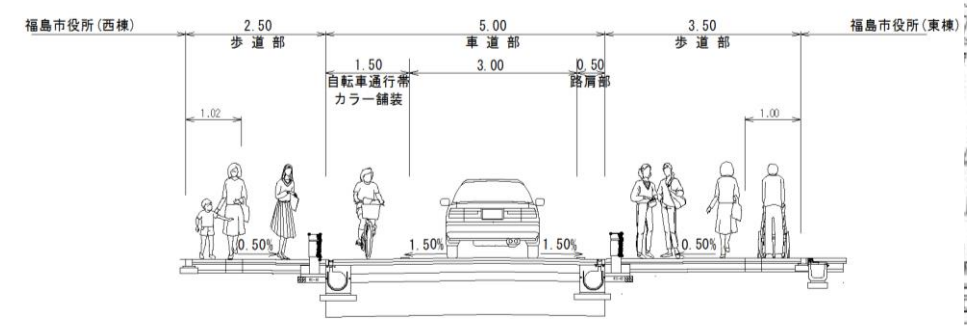

標準断面図



区分	事業内訳
補正	改良工 73m 台帳整備 1式

凡例	
	施行区間
	過年度 施行済
	次年度以降 施行予定

目 細 目	補正前の額	補正額	計	補正額の財源内訳				説 明
				国県支出金	地方債	その他	一般財源	
3 道路維持費	1,355,468	17,787	1,373,255	8,813	8,800	-	174	<div style="border: 1px solid black; padding: 5px; display: inline-block;"> 補正予算説明書（追加） 歳入 P. 5、6 歳出 P. 19 </div>
防災・安全交付金事業費	60,000	17,626	77,626	8,813	8,800	-	13	

○舗装修繕事業費（経済対策）

17,626 千円

国の「防災・減災・国土強靱化のための5ヶ年加速化対策」に基づき、定期点検等により修繕が必要と判断された防災上重要な道路における舗装工事を防災・安全交付金事業を活用し実施するものである。

区分	事業費内訳			財源内訳				摘 要
	委託料	工事請負費	計	国・県	起 債	その他	一般財源	
現計予算	-	-	-	-	-	-	-	
実 施	-	17,626	17,626	8,813	8,800	-	13	
補 正	-	17,626	17,626	8,813	8,800	-	13	位置図 P. 8

市道下染屋・大沢線 舗装修繕事業位置図

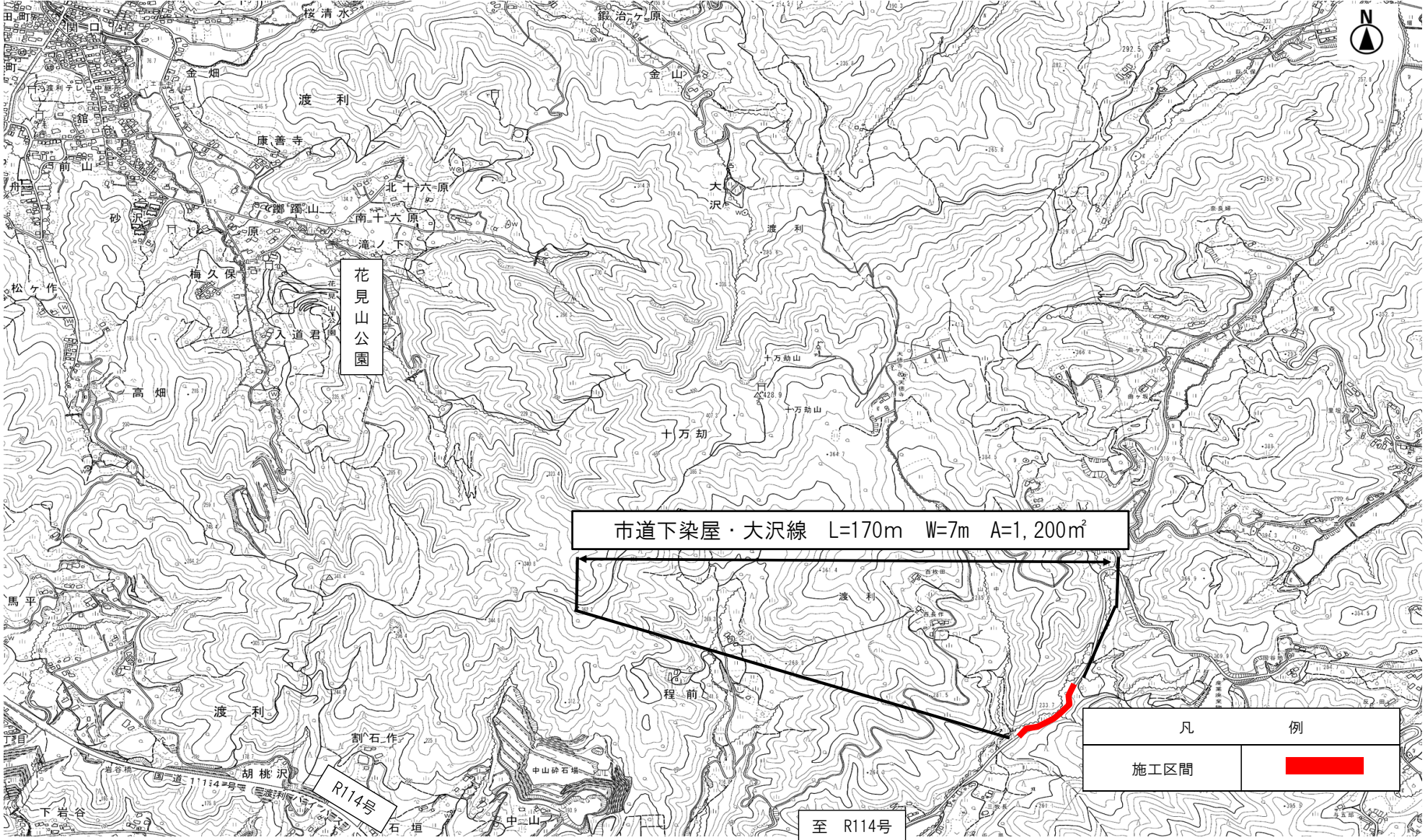

8款 土木費 2項 道路橋りょう費

目 細目	補正前の額	補正額	計	補正額の財源内訳				説明
				国県支出金	地方債	その他	一般財源	
4 道路新設改良費	445,943	1,098	447,041	579	400	-	119	補正予算説明書(追加) 歳入 P. 5、6 歳出 P. 19
社会資本整備総合交付金事業費	258,500	1,098	259,598	579	400	-	119	

○ 鳥川大笹生線改良工事費（経済対策） 610 千円

本路線は、福島大笹生 I C や道の駅ふくしま、福島おおぞそうインター工業団地に隣接し、本市の経済・産業・観光を支える重要な幹線道路であることから、事業の進捗を図り、早期完成を目指すため国の補正予算を活用し経費を追加するもの。

《事業費》

(単位：千円)

区 分	事業費	事業費内訳				財源内訳			
		工事費	用地費	補償費	委託料	国・県	地方債	その他	一 般
現 計	-	-	-	-	-	-	-	-	-
実 施	610	610	-	-	-	335	200	-	75
補 正	610	610	-	-	-	335	200	-	75

《補正予算による事業内容》

区 分	事業内訳
現 計	-
実 施	改良工 1式
補 正	改良工 1式

○ 鳥川大笹生線（佐倉下工区）改良工事費（経済対策） 232 千円

本交差点は、佐倉工業団地・佐倉西工業団地の物流ルートとして利用されているが、曲線半径が小さく大型車両の通行に支障を来していることから、早期に交差点の改良工事を実施し改善を図るため、国の補正予算を活用し経費を追加するもの。

《事業費》

(単位：千円)

区 分	事業費	事業費内訳				財源内訳			
		工事費	用地費	補償費	委託料	国・県	地方債	その他	一 般
現 計	-	-	-	-	-	-	-	-	-
実 施	232	-	-	232	-	116	100	-	16
補 正	232	-	-	232	-	116	100	-	16

《補正予算による事業内容》

区 分	事業内訳
現 計	-
実 施	補償 1式
補 正	補償 1式

8款 土木費 2項 道路橋りょう費

○ 椿沢線改良工事費（経済対策） 256 千円

本路線は、飯野町と川俣町を結ぶ重要な路線であることから、事業の進捗を図り、早期完成を目指すため国の補正予算を活用し経費を追加するもの。

《事業費》

(単位：千円)

区 分	事業費	事業費内訳				財源内訳			
		工事費	用地費	補償費	委託料	国・県	地方債	その他	一 般
現 計	-	-	-	-	-	-	-	-	-
実 施	256	-	-	-	256	128	100	-	28
補 正	256	-	-	-	256	128	100	-	28

《補正予算による事業内容》

区 分	事業内訳
現 計	-
実 施	用地測量 1式
補 正	用地測量 1式

市道鳥川・大笹生線 道路改良事業 位置図

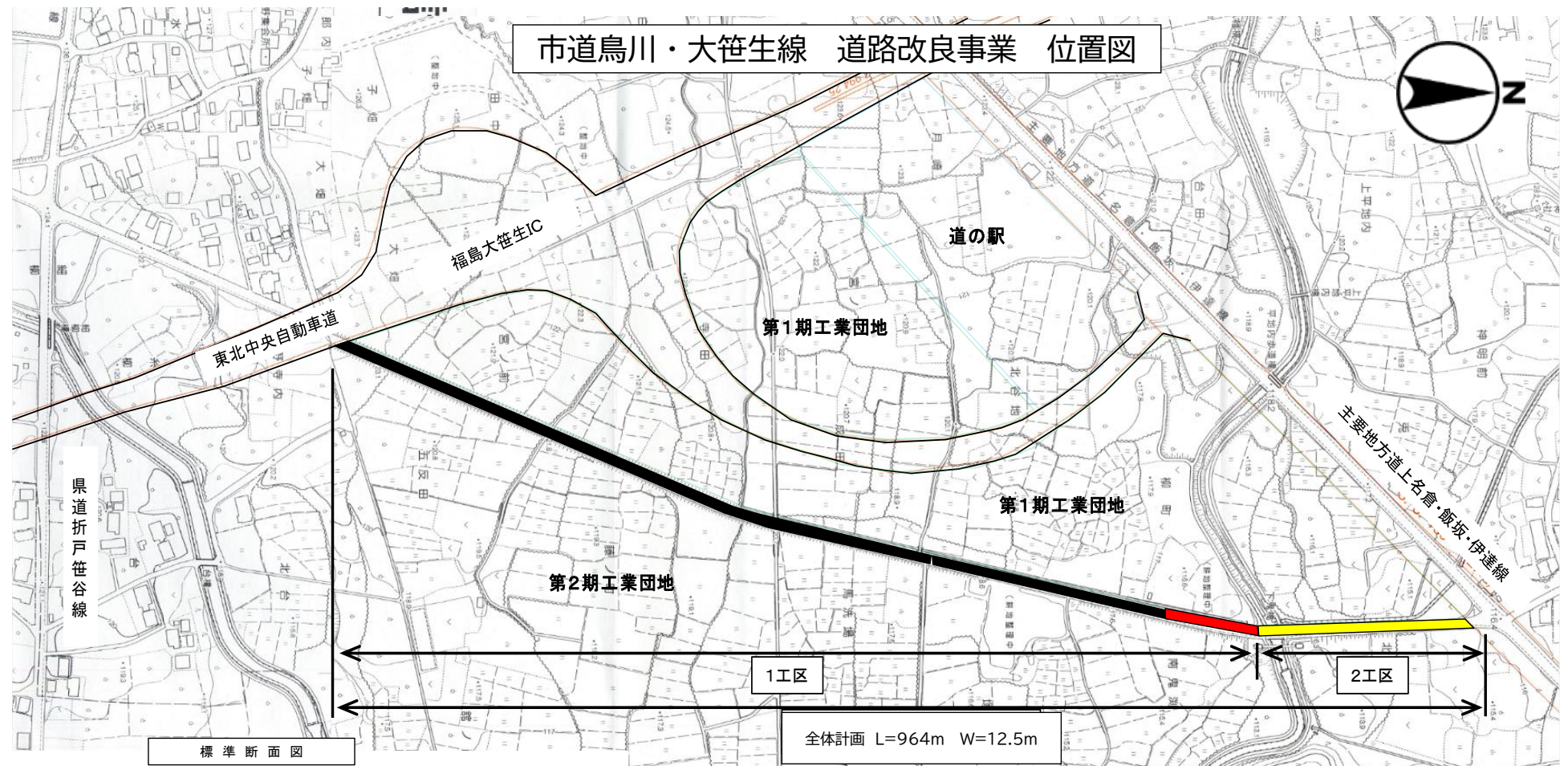

標準断面図

全体計画 L=964m W=12.5m

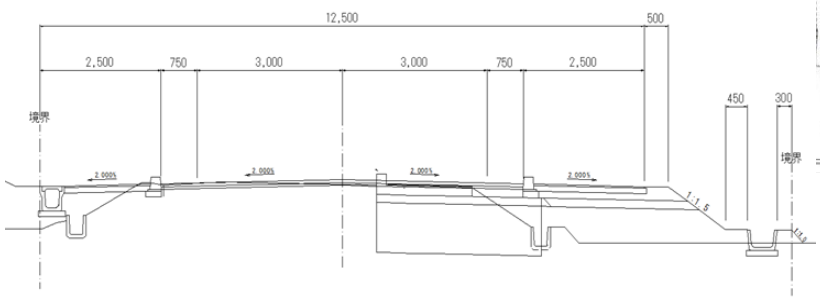

区分	事業内訳
補正	改良工 1式

凡例	
	施行区間
	過年度 施行済
	次年度以降 施行予定

市道鳥川・大笹生線（佐倉下工区）道路改良事業 位置図



全体計画 交差点改良工 N=1箇所

日東紡績福島第二工場

佐倉工業団地

区分	事業内訳
補正	補償 1式

凡例	
	施行区間
	過年度 施行済
	次年度以降 施行予定

標準断面図

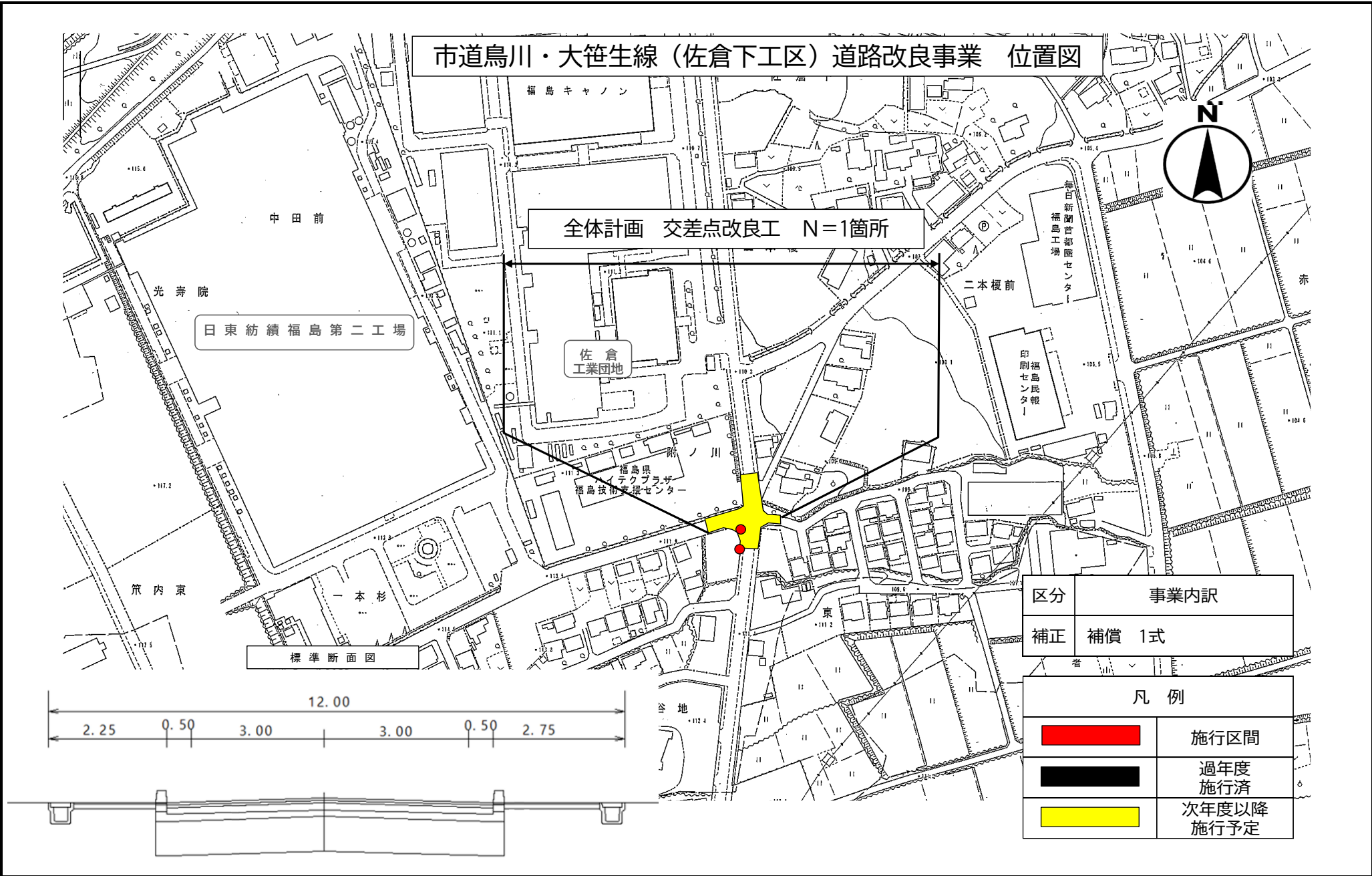
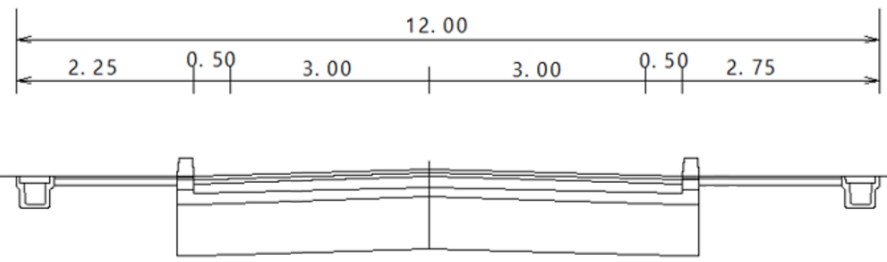

市道椿沢線 道路改良事業 位置図

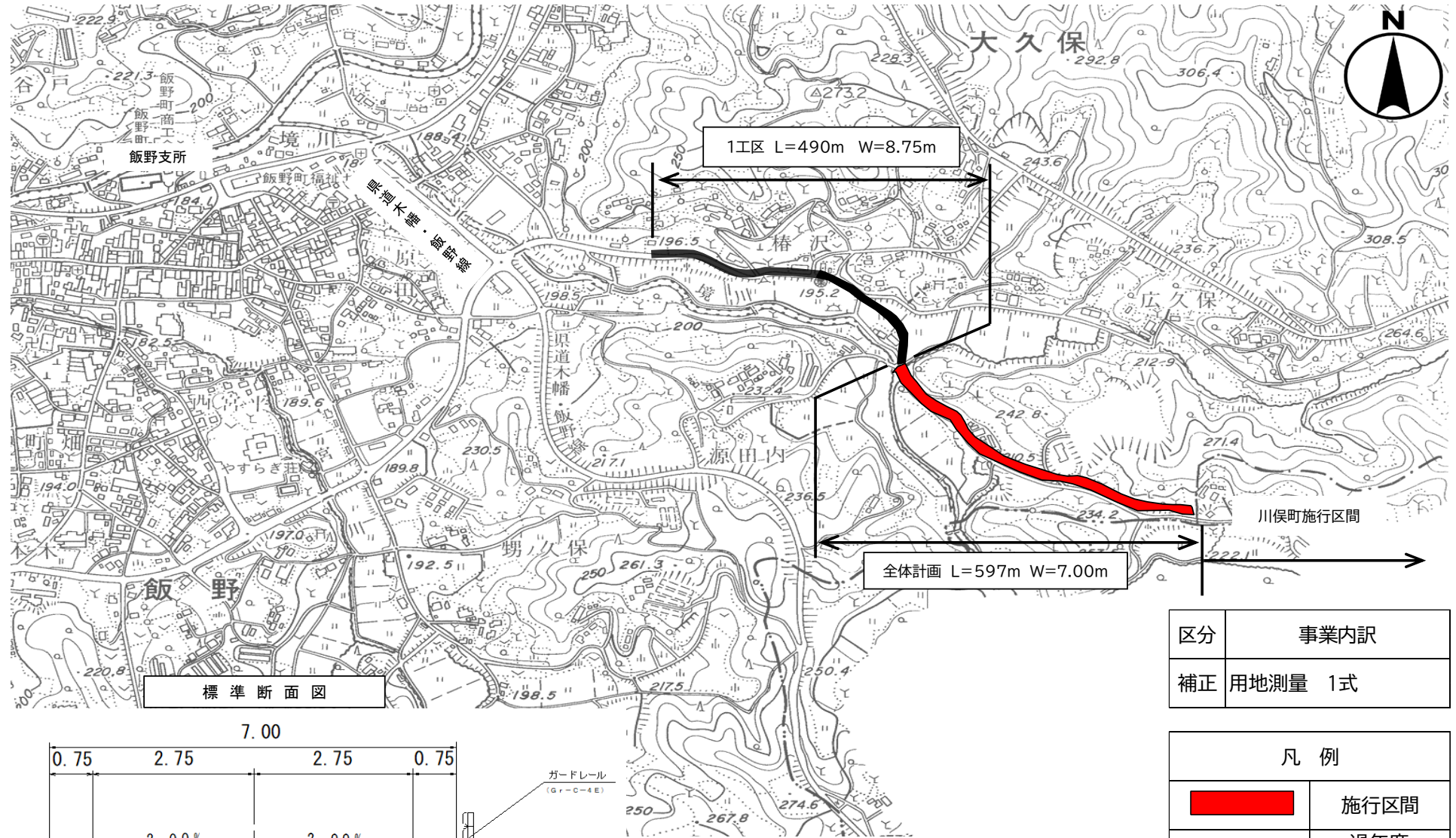

標準断面図

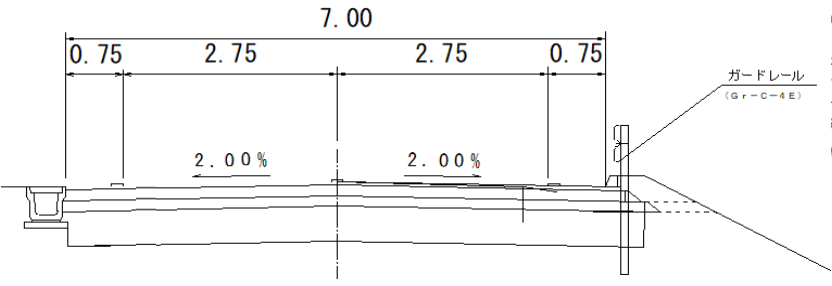

区分	事業内訳
補正	用地測量 1式

凡例	
	施行区間
	過年度 施行済
	次年度以降 施行予定

目 細 目	補正前の額	補正額	計	補正額の財源内訳				説 明
				国県支出金	地方債	その他	一般財源	
5 橋りょう維持費	724,285	124,000	848,285	68,200	55,800	-	-	<div style="border-left: 1px solid black; border-right: 1px solid black; border-bottom: 1px solid black; padding: 5px;"> 補正予算説明書(追加) 歳入 P. 5、6 歳出 P. 19 </div>
道路メンテナンス事業	600,000	124,000	724,000	68,200	55,800	-	-	

○長寿命化修繕事業費(経済対策) 124,000 千円

本市が管理する橋梁の健全度及び耐震性能向上を図るため、福島市橋梁長寿命化修繕計画により計画的に延命化を進めているが、国の補正予算を活用し修繕工事を行うものである。

区分	事業費内訳				財源内訳			摘 要
	委託料	工事請負費	負担金	計	国 費	起 債	一般財源	
現計予算	-	-	-	-	-	-	-	
実 施	14,000	110,000	-	124,000	68,200	55,800	-	
補 正	14,000	110,000	-	124,000	68,200	55,800	-	位置図 P. 15

	橋 梁 名	市道名	事業内容	事業費	委託料	工事費	負担金
1	北焼野大橋	小田・荒井線	(工事)補修・補強工事	80,000	0	80,000	0
2	野地橋	野地・東吾妻線	(工事)橋面舗装、高欄取替	20,000	0	20,000	0
3	古川橋	古川線	(工事)ひび割れ補修	10,000	0	10,000	0
4	堀切橋	堀切・北線	(設計)補修設計	4,900	4,900	0	0
5	新栄橋	松川畑・段ノ腰線	(設計)補修設計	4,900	4,900	0	0
6	窟沢橋	西久保・清水内線	(設計)補修設計	4,200	4,200	0	0
	計			124,000	14,000	110,000	0

○道路メンテナンス事業

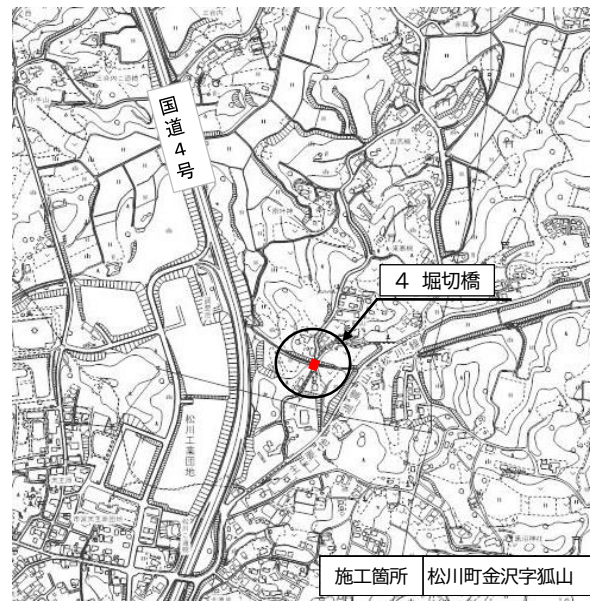
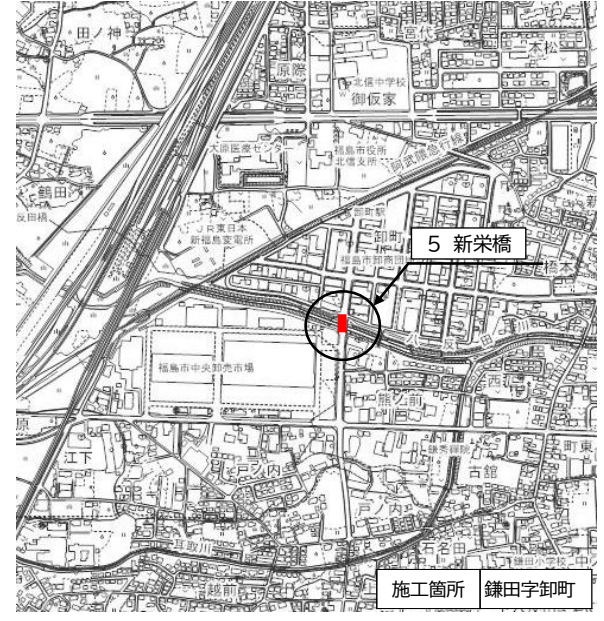

8款 土木費 4項 都市計画費

目 細目	補正前の額	補正額	計	補正額の財源内訳				説明
				国県支出金	地方債	その他	一般財源	
3 街路事業費	252,031	86,392	338,423	41,550	44,500	-	342	補正予算説明書(追加) 歳入 P. 5、6 歳出 P. 21
社会資本整備総合交付金事業費	188,900	78,100	267,000	41,550	36,500	-	50	
県事業負担金	21,002	8,000	29,002	-	8,000	-	-	

◇社会資本整備総合交付金事業費

○ 太平寺岡部線（御山町工区）改良工事費（経済対策） 28,100 千円

本路線は、国道13号と国道4号を連絡する中心市街地北部の東西を結ぶ幹線道路であり、事業の進捗を図るため国の補正予算を活用し経費を追加するもの。

《事業費》

(単位：千円)

区分	事業費	事業費内訳				財源内訳			
		工事費	用地費	補償費	委託料	国・県	地方債	その他	一般
現計	-	-	-	-	-	-	-	-	-
実施	28,100	28,100	-	-	-	14,050	14,000	-	50
補正	28,100	28,100	-	-	-	14,050	14,000	-	50

《補正予算による事業内容》

区分	事業内訳
現計	-
実施	改良工 20m
補正	改良工 20m

○ 曾根田町桜木町線（宮下町工区）改良工事費（経済対策） 50,000 千円

本路線は、国道13号から市道杉妻町・御山線（通称：県庁通り）を結ぶ市中心部の東西の重要な幹線道路であり、事業の進捗を図るため国の補正予算を活用し経費を追加するもの。

《事業費》

(単位：千円)

区分	事業費	事業費内訳				財源内訳			
		工事費	用地費	補償費	委託料	国・県	地方債	その他	一般
現計	-	-	-	-	-	-	-	-	-
実施	50,000	50,000	-	-	-	27,500	22,500	-	-
補正	50,000	50,000	-	-	-	27,500	22,500	-	-

《補正予算による事業内容》

区分	事業内訳
現計	-
実施	改良工 70m
補正	改良工 70m

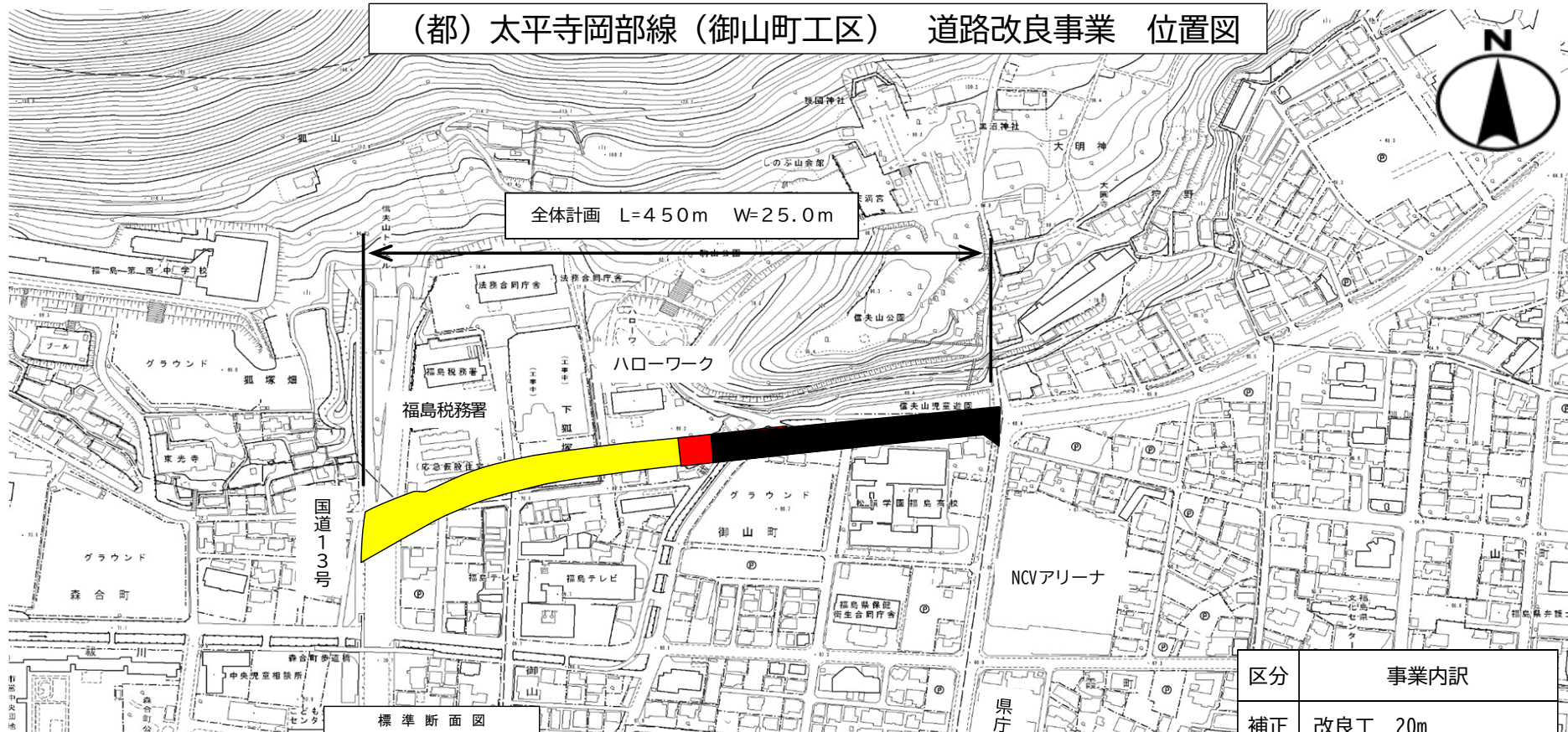

(都) 太平寺岡部線 (御山町工区) 道路改良事業 位置図

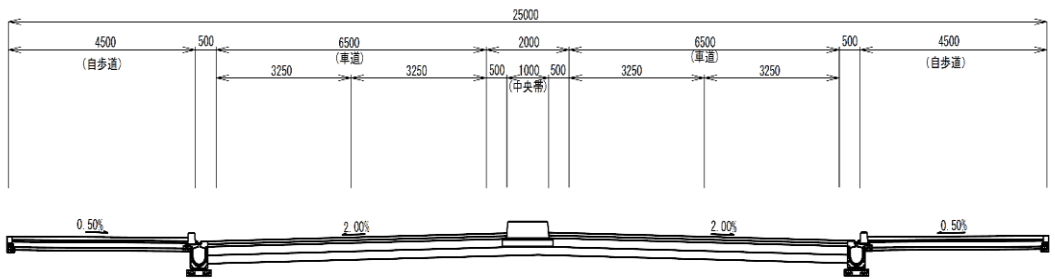

全体計画 L=450m W=25.0m

標準断面図

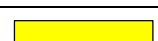

区分	事業内訳
補正	改良工 20m
凡例	
	施行区間
	過年度 施行済
	次年度以降 施行予定

(都)曾根田町桜木町線(宮下町工区) 道路改良事業 位置図



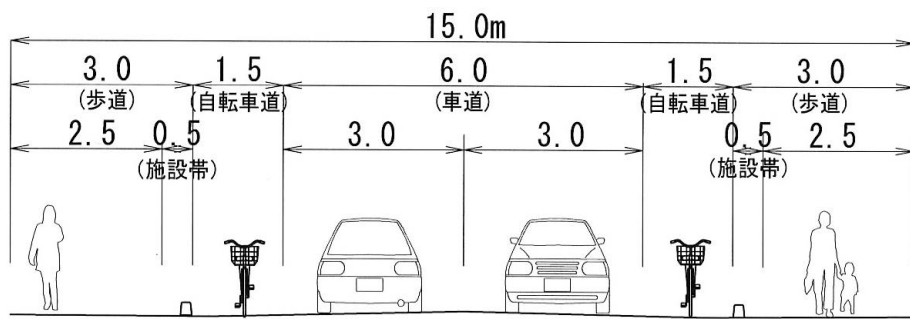

全体計画 L=346m W=15.0m

標準断面図



区分	事業内訳
補正	改良工 70m

凡例	
	施行区間
	過年度施行済
	次年度以降施行予定

8款 土木費 4項 都市計画費

◇県事業負担金

○ 栄町大笹生線改良工事費（経済対策） 8,000 千円

福島県で施行する土木建設事業経費について、国庫補助事業費の令和5年度補正予算に対応するため経費を追加するもの。

《事業費》

(単位：千円)

区 分	事業費	事業費内訳	財源内訳			
		負担金	国・県	地方債	その他	一 般
現 計	-	-	-	-	-	-
実 施	8,000	8,000	-	8,000	-	-
補 正	8,000	8,000	-	8,000	-	-



《補正予算による事業内容》

区 分	事業内訳
現 計	-
実 施	歩道橋上部工 1橋、改良工 60m
補 正	歩道橋上部工 1橋、改良工 60m

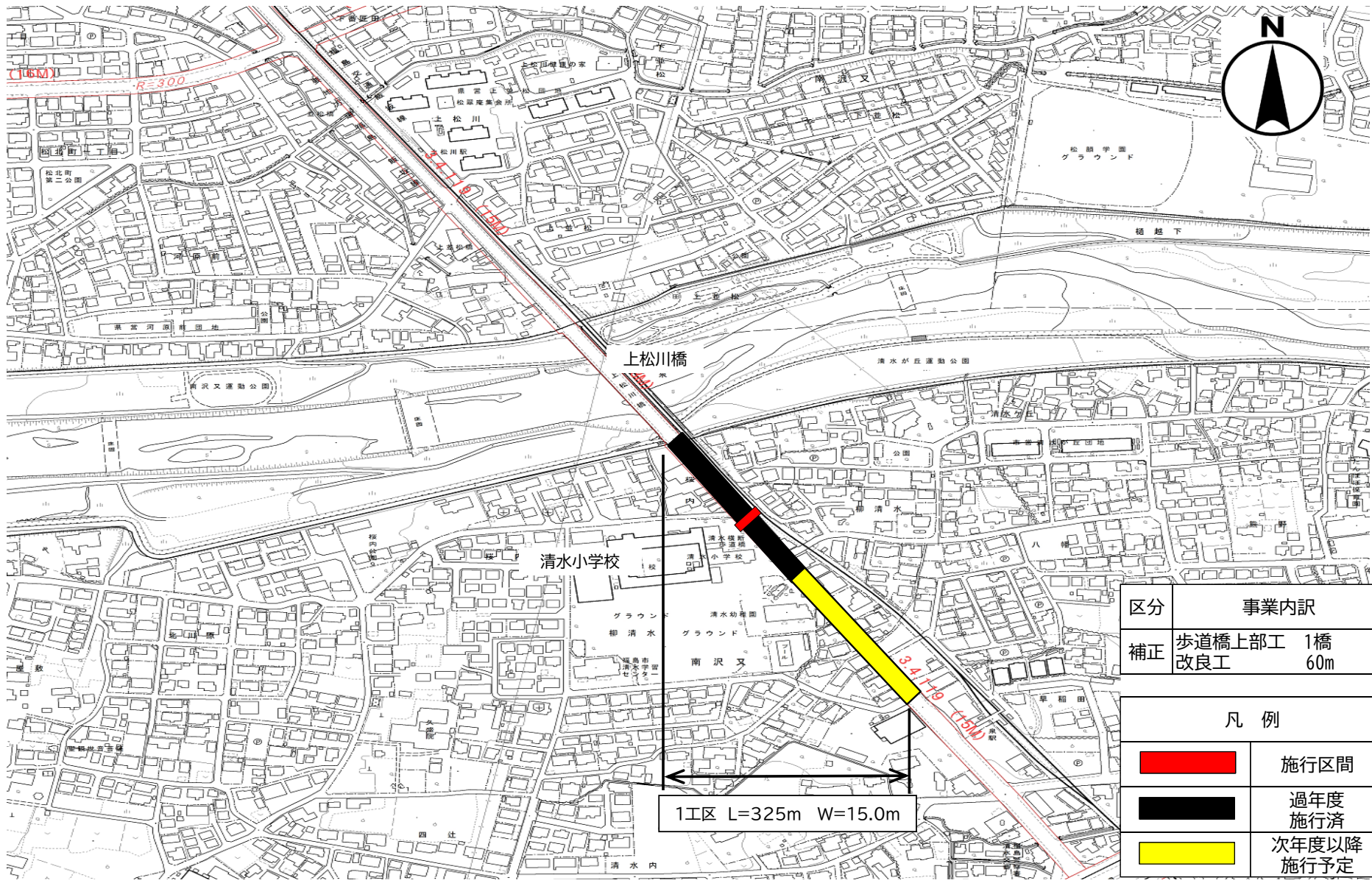
県事業負担金【栄町大笹生線】 位置図



区分	事業内訳
補正	歩道橋上部工 1橋 改良工 60m

凡例	
	施行区間
	過年度 施行済
	次年度以降 施行予定

(議案書 P. 85)

専決第26号 損害賠償の額の決定並びに和解の件

- 1 事故発生の日時 令和5年5月28日(日)午後3時30分頃
- 2 事故状況等 相手方が福島市郷野目字宝来町33番1地先(市道宝来町1号線路上)を歩行中、側溝の段差を踏み外した際、転倒し右手を負傷した。

事故発生場所(位置図)

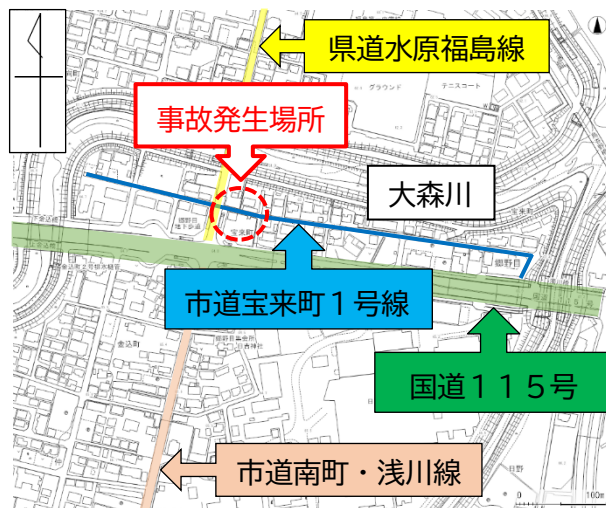

▼事故現場(全景)

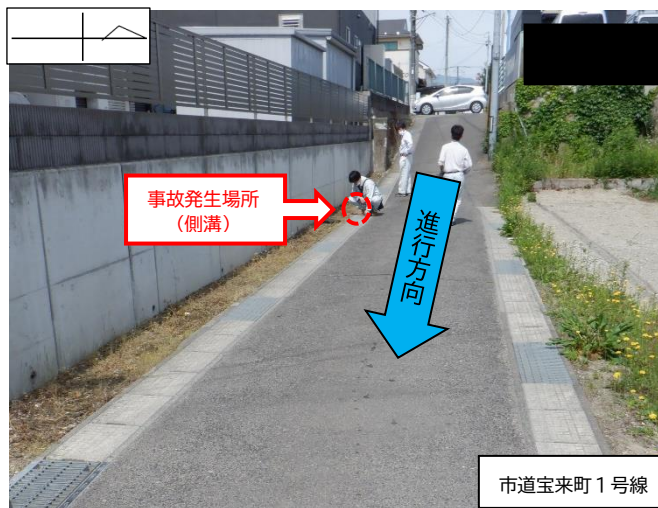

▼事故現場(側溝拡大)



事故発生状況(平面図)

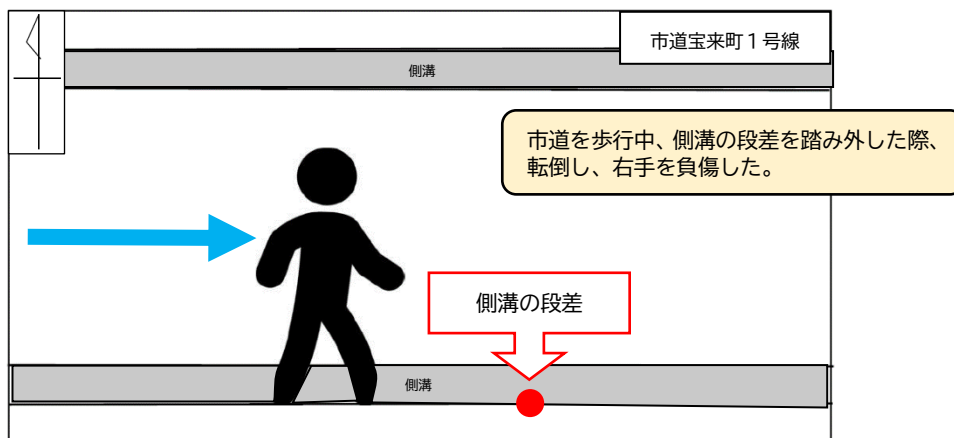

事故発生状況(断面図)



(議案書 P. 86)

専決第27号 損害賠償の額の決定並びに和解の件

- 1 事故発生の日時 令和5年6月23日(金) 午前10時22分頃
- 2 事故状況等 相手方車両が福島市立子山字三牧長3番9地先(市道下染屋・大沢線路上)を走行中、路面に発生したポットホールを通過した際、左前後輪のタイヤ及びホイール等を破損した。

事故発生場所(位置図)

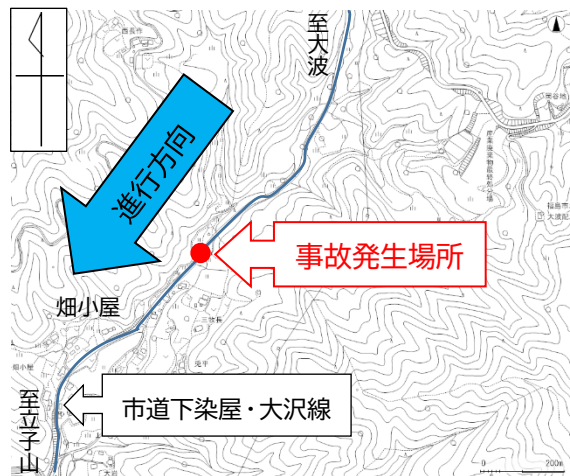

事故現場(全景)



事故現場(ポットホール拡大)



↑事故車両(全景)



↑被害状況(左前輪のタイヤ及びホイール)



↑被害状況(左後輪のタイヤ及びホイール)

→被害状況(リアフロアアンクカバー)
←被害状況(フロントバンパー)



事故発生状況(断面図)

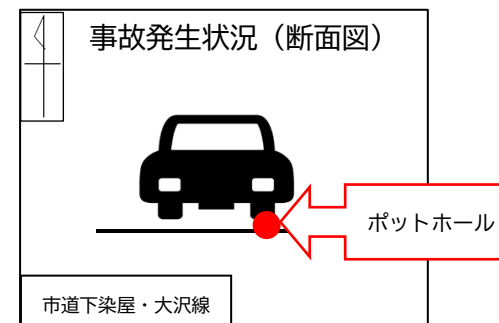

事故発生状況(平面図)

