

# ●玄関廻り●

## 受注者の負担区分

- |                        |      |
|------------------------|------|
| ○扉関係                   | 右図番号 |
| ・ 玄関扉・枠の破損             | ①    |
| ○内装材関係                 |      |
| ・ 土間の剥落(ひび割れは修繕不要)     | ⑨    |
| ・ 壁、天井の剥落(結露が原因の場合は除く) | ⑪、⑫  |
| ・ 床の腐食、穴               | ⑭    |
| ○電気設備関係                |      |
| ・ 分電盤の故障               | ⑧    |
| ・ 照明器具の故障              | ⑩    |

## 入居者の負担区分

- |                     |      |
|---------------------|------|
| ○扉関係                | 右図番号 |
| ・ ドアクロージャーの破損、調整    | ②    |
| ・ ドアチェーンの破損         | ③    |
| ・ ドアノブの破損           | ④    |
| ・ 玄関の鍵をなくした、錠の交換    | ④    |
| ・ 新聞受箱の破損           | ⑤    |
| ・ 蝶番の破損、調整          | ⑥    |
| ・ ドアスコープの破損         | ⑦    |
| ○フローリング床関係          |      |
| ・ 床の汚れ、ワックスがけ       | ⑭    |
| ・ 床仕上げ部分の破損         | ⑭    |
| ○電気設備関係             |      |
| ・ 照明器具の球・カバー交換      | ⑩    |
| ・ スイッチ、チャイムの故障      | ⑬    |
| ○内装材、付属品            |      |
| ・ 壁、天井の汚れ・カビ・塗装のはがれ | ⑪、⑫  |
| ・ レールの調整、交換         | ⑮    |
| ・ 戸車の調整、交換          | ⑯    |
| ・ 取手、引手の破損          | ⑰    |



図)玄関廊下

# ○トイレ○

## 受注者の負担区分

○トイレ正面図	右図番号
・ 止水栓から水が漏れる . . . . .	③
・ 洗浄管から水が漏れる . . . . .	⑤
・ 給水管から水が漏れる . . . . .	⑥
・ ロータンクにヒビ . . . . .	⑦
・ 便器がぐらつく . . . . .	⑧
・ 便器から水が漏れる . . . . .	⑧

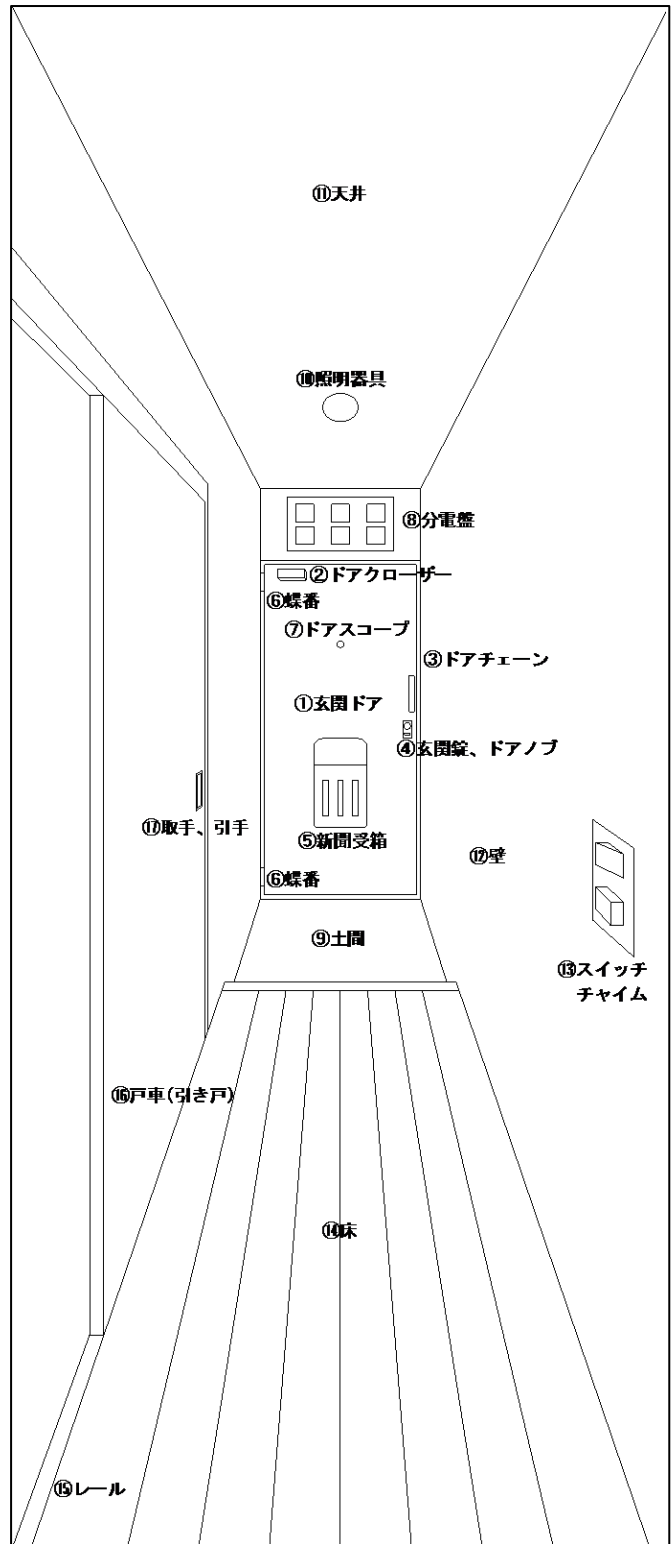
## 入居者の負担区分

○トイレ正面図	右図番号
・ 紙巻器の破損 . . . . .	①
・ ハンドルレバーの破損 . . . . .	②
・ 便座が外れた、破損 . . . . .	④
・ 詰まって流れない . . . . .	⑧

○ロータンク内部図	右図番号
・ 手洗い管の破損 . . . . .	①
・ ボールタップの破損 . . . . .	②
・ コマ、パッキンの交換 . . . . .	④
・ ゴムフロートの破損 . . . . .	⑤

**・ オーバーフロー管の破損⑥⇒ 受注者負担**



図)トイレ正面図



図)ロータンク内部図

# 洗面所廻り

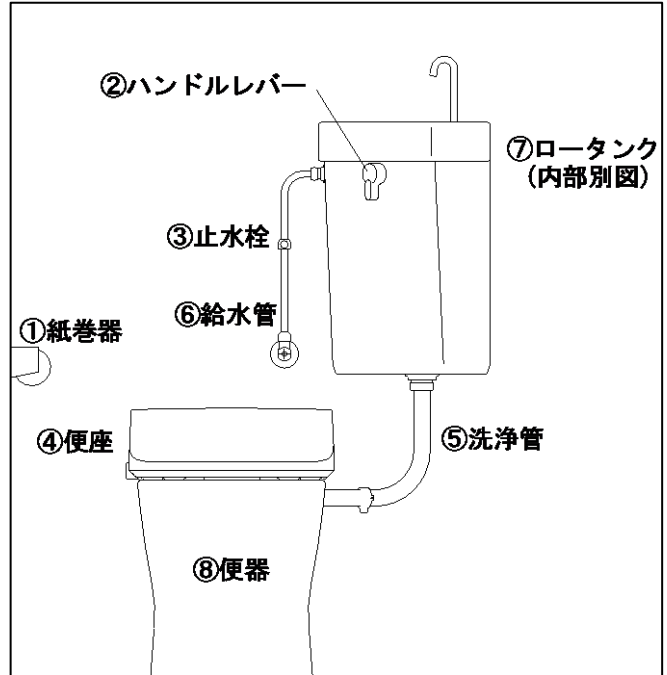
## 受注者の負担区分

○洗面所	下図番号
・ 止水栓から水が漏れる	⑤
・ 給水管から水が漏れる	⑤
・ 排水トラップから水が漏れる	⑦
・ 排水管から水が漏れる	⑦

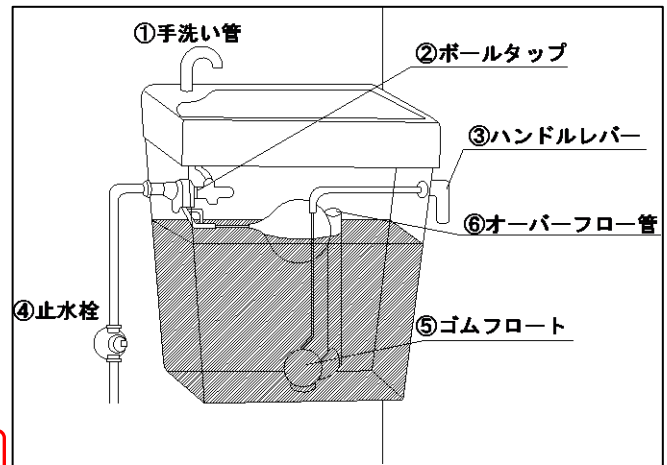
## 入居者の負担区分

○洗面所	下図番号
・ 水栓の水が止まらない	①、④
・ 洗濯機用排水パンの排水詰まり	②
・ 鏡が割れた	③
・ 洗面器の破損	⑥
・ 洗面器用のゴム栓の破損	⑥
・ 排水トラップ、排水管の詰まり	⑦



図)洗面所

# ○台所廻り○

## 受注者の負担区分

## 入居者の負担区分

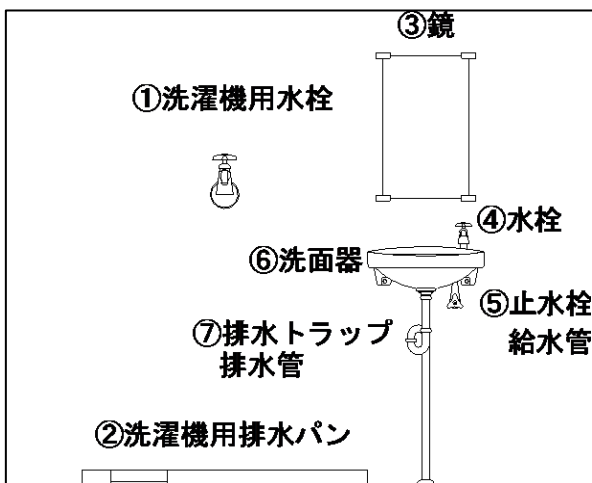
- 付属品関係
  - ・吊戸棚の落下・・・①
  - ・水切り棚の落下・・・③
- 電気設備関係
  - ・棚下灯の器具故障・・・②
  - ・リモコンの動作不良・・・④
  - ・換気扇の破損(下記図)・・・⑧⑮
  - ・スイッチの動作不良・・・⑩
- 給排水・ガス設備関係
  - ・流し台の腐食、破損・・・⑥
  - ・ガス台の腐食、破損・・・⑫
  - ・トラップ本体の腐食、破損・・・⑬
  - ・排水管の腐食、破損・・・⑭

- 付属品関係
  - ・吊戸棚の破損・・・①
  - ・扉が閉まらない・・・⑦
  - ・取手の破損、とれた・・・⑦
  - ・扉の蝶番の調子が悪い・・・⑦
- 電気設備関係
  - ・棚下灯の球交換・・・②
  - ・フィルターの清掃、破損・・・⑨
- 給排水・ガス設備関係
  - ・水栓本体及びコマ、パッキンの交換 ⑤
  - ・ガスの元栓の修理交換・・・⑪
  - ・排水管の詰まり・・・⑭



図)台所廻り

# ○浴室廻り○

## 受注者の負担区分

- | ○浴室廻り              | 下図番号 |
|--------------------|------|
| ・照明器具の故障           | ①    |
| ・市で設置した手摺のぐらつき、落下  | ③    |
| ・壁や天井の崩落           | ⑦    |
| ・戸の本体の腐食、破損        | ⑧    |
| ・リモコンの故障           | ⑨    |
| ・浴室換気扇の故障          | ⑩    |
| ・枠の破損による開閉不良       | ⑪    |
| ・ガスカランの腐食、破損       | ⑫    |
| ・浴槽の破損(借上、身障者住宅のみ) | ⑬    |

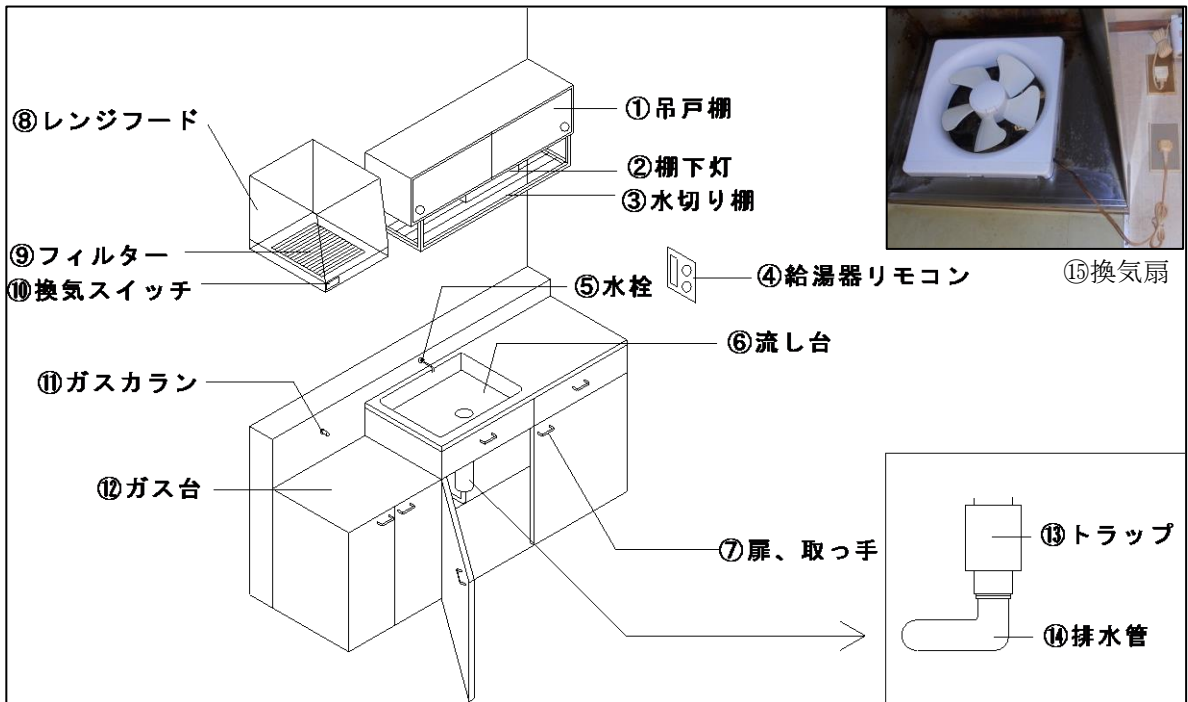
## 入居者の負担区分

- | ○浴室廻り                           | 下図番号 |
|---------------------------------|------|
| ・照明器具の球交換                       | ①    |
| ・シャワーヘッド、ホースの破損                 | ②    |
| ・入居者が設置、又は前入居者から譲り受けた手摺のぐらつき、落下 | ③    |
| ・水栓本体及びコマ、パッキンの交換               | ④    |
| ・鎖が切れた、ゴムの破損                    | ⑤    |
| ・目皿の破損、排水詰まり                    | ⑥    |
| ・塗装の塗りなおし、カビの清掃、補修              | ⑦    |
| ・ノブや蝶番などの金物                     | ⑧    |
| ・リモコンの破損                        | ⑨    |
| ・ガラスの破損、締まりハンドルの故障              | ⑪    |
| ・浴槽の破損                          | ⑬    |
| ・風呂釜の故障                         | ⑭    |

上から見た図

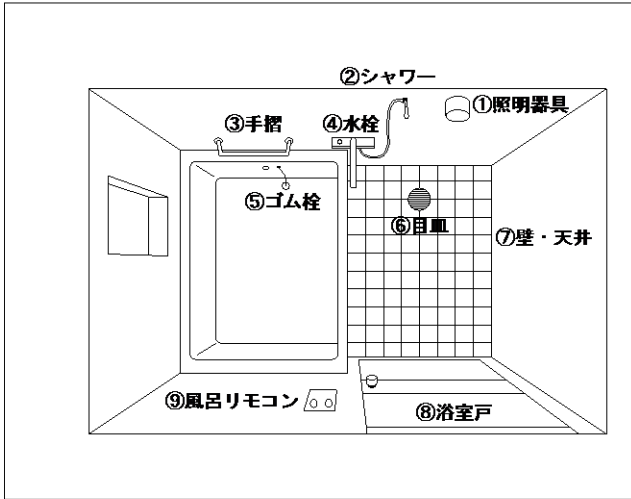

横から見た図

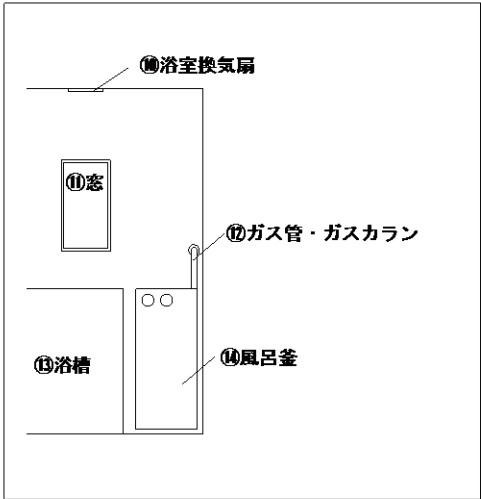

# ○室内○

## 受注者の負担区分

## 入居者の負担区分

- 和室 下図番号
- ・天井、壁の崩落(結露が原因の場合は除く) . . . . . ①、⑬
  - ・市の設置したクーラー取付部の破損 . . . . . ⑤
  - ・付長押の脱落 . . . . . ⑫
  - ・鴨居の脱落 . . . . . ⑲
  - ・敷居の木部部分の破損 . . . . . ⑳
  - ・荒床、根太、大引等の腐食。床落ち . . . . . ㉓

- 和室 下図番号
- ・天井、壁の汚れ、しみ、塗装の剥落、クロス  
汚れ、はがれ補修、張替え . . . . . ①、⑬
  - ・ローゼット(照明取付部)の破損 . . . . . ②
  - ・火災警報器の電池切れ . . . . . ③
  - ・コンセントの破損 . . . . . ⑥、⑰
  - ・カーテンレールの脱落、取替 . . . . . ⑦
  - ・エアコンスリーブキャップの破損、紛失 . . . . . ⑧
  - ・換気小窓、ガラスの破損 . . . . . ⑨、⑩
  - ・クレセントの破損、ぐらつき . . . . . ⑪
  - ・インターホンの故障 . . . . . ⑭
  - ・電話、テレビ接続端子の破損 . . . . . ⑮、⑯
  - ・ふすま、天袋の汚れ、破損、張替、補修、  
取替 . . . . . ⑱、㉒
  - ・引き手の破損、紛失 . . . . . ㉑
  - ・畳の表替え、裏返し . . . . . ㉓



図)和室廻り

# ○バルコニー○

## 受注者の負担区分

○バルコニー	下図番号
・市で設置した室外機取付ボルト破損	①
・天井、壁の崩落	②
・物干金物の脱落	③
・隔板の避難による破損	⑥
・物置扉の腐食などによる破損	⑦
・ガラリの破損	⑨
・排水管の経年や腐食による破損	⑩
・手摺の経年や腐食による破損	⑪
・モルタルの剥離(ひび割れは除く)	⑫

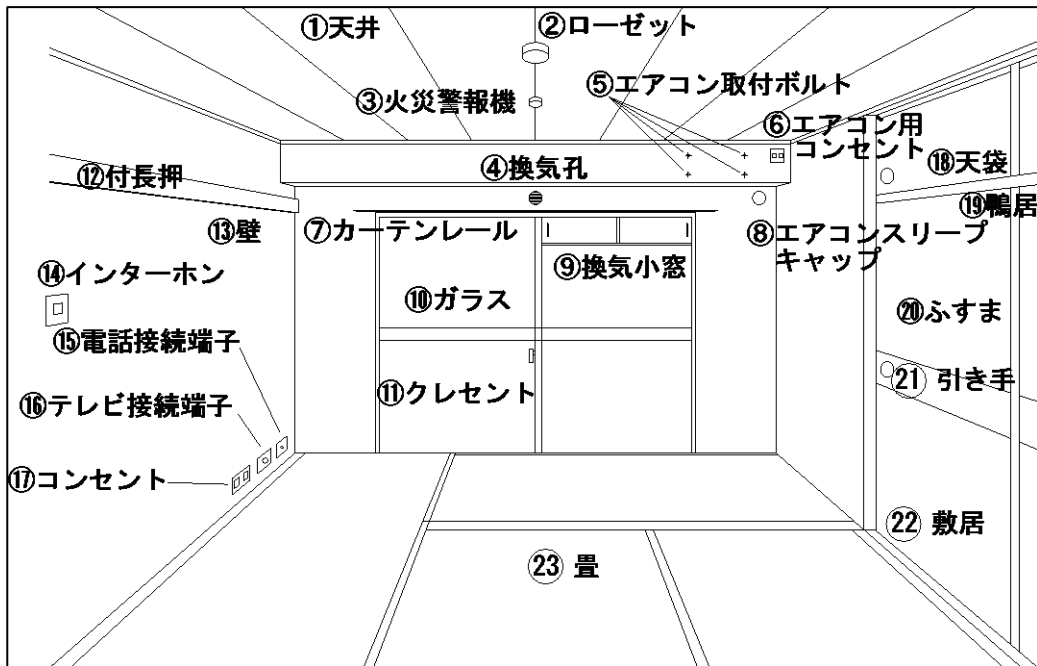
## 入居者の負担区分

○バルコニー	下図番号
・キャップの破損、紛失	④
・換気孔の破損、紛失	⑤
・物置扉の調整、塗装のはがれ	⑦
・ノブ、金物の破損	⑧
・排水管の詰まりや過失による破損	⑩



図)バルコニー



# ○階段室○

## 受注者の負担区分

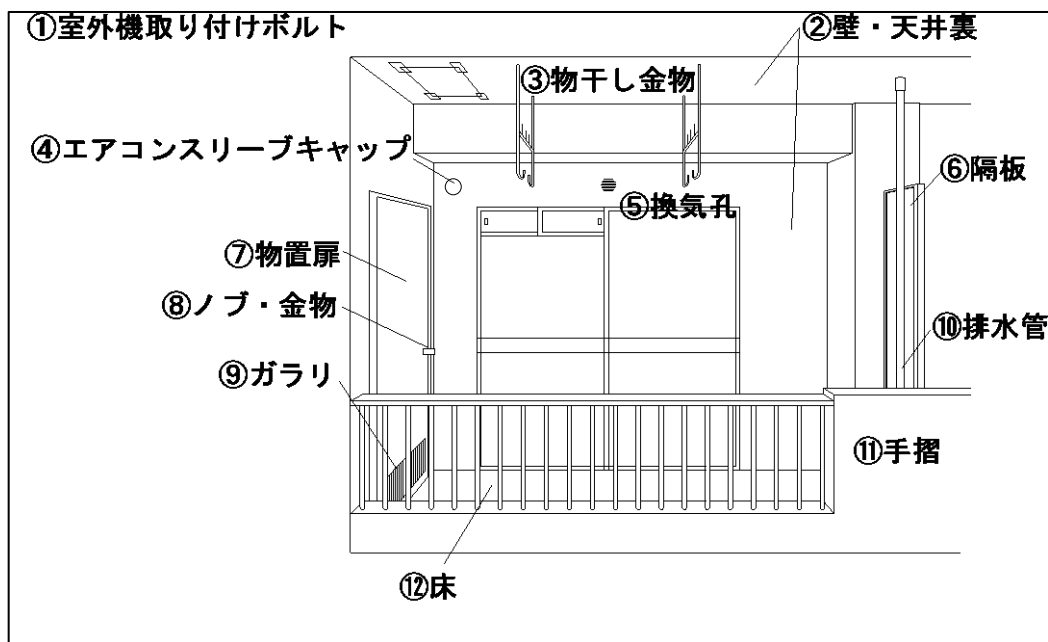
○階段室	下図番号
・天井、壁の崩落・・・・・・・・・・	①
・鋼製戸の腐食、破損、塗装・・・・	②
・共用灯の故障(借上げ住宅は除く)・	③
・市で設置した掲示板的破損・・・・	④
・市で設置した手摺の破損・・・・	⑤
・市で設置した表示板的破損・・・・	⑥
・配電盤の腐食、破損、塗装・・・・	⑦
・床下点検口の腐食、破損、塗装・・	⑨

## 入居者(自治会)の負担区分

○階段室	下図番号
・共用灯の球交換、スイッチの故障・	③
・集合郵便箱の蝶番、金具の破損・・	⑧



図) 階段室

# ○エレベーターホール○

## 受注者の負担区分

- | ○建物               | 右図番号 |
|-------------------|------|
| ・天井、壁の崩落          | ①    |
| ・共用の鋼製扉本体の破損      | ⑥    |
| ・共用の出入り口扉本体の破損    | ⑩    |
| ○付属物              |      |
| ・誘導灯の故障、球切れ       | ②    |
| ・市で設置した掲示板の破損     | ⑧    |
| ・市で設置した手摺の脱落、ぐらつき | ⑨    |
| ○エレベーター           |      |
| ・本体の故障            | ④    |
| ・カゴ内の照明器具本体の破損    | ④    |
| ・カゴ内の照明器具球交換      | ④    |

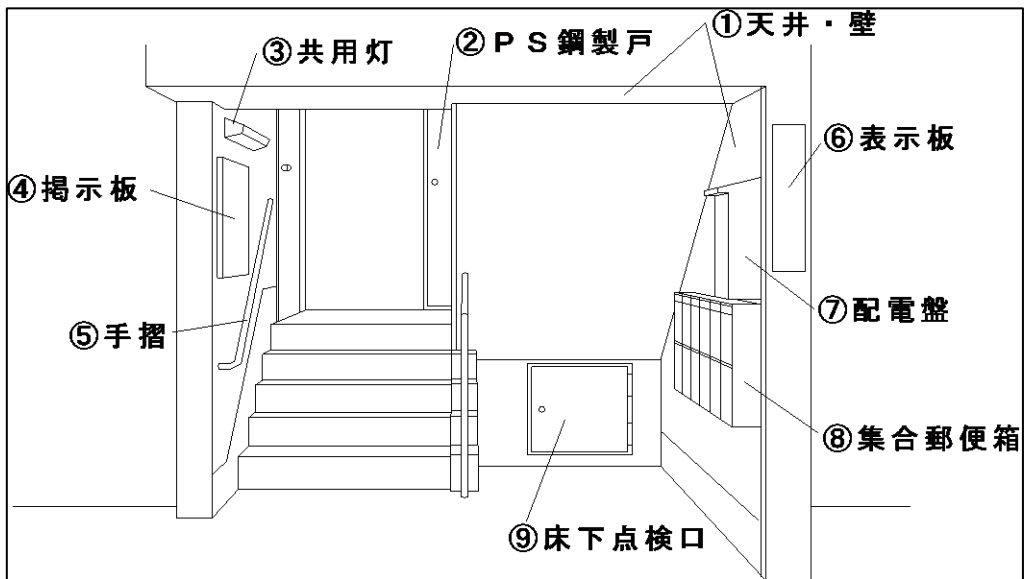
## 入居者(自治会)の負担区分

- | ○建物                         | 右図番号 |
|-----------------------------|------|
| ・天井、壁の汚れ、清掃                 | ①    |
| ・共用の鋼製扉本体の調整                | ⑥    |
| ・共用の出入り口扉本体の調整              | ⑩    |
| ・共用の出入り口扉ガラスの破損             | ⑩    |
| ・床の汚れ、清掃                    | ⑪    |
| ○付属物                        |      |
| ・共用灯の球切れ、点灯管の交換、カバー、スイッチの破損 | ③    |
| ・集合郵便箱の蝶番、金具の破損             | ⑦    |
| ○エレベーター                     |      |
| ・落書きの清掃                     | ④    |
| ・カゴ内の照明器具カバーの破損             | ④    |



図) エレベーターホール

# ○外回り①○

## 受注者の負担区分

- 外壁関係 右図番号
  - ・外壁の剥落、破損・・・・・・・・・・ ①
  - ・廊下灯、街路灯の故障、破損・・・・ ①
- 集会所
  - ・住宅各戸基準に準ずる・・・・・・・・ ②
- 外構
  - ・樹木の撤去（団地内要望として提出） ③
  - ・スズメバチのみの駆除・・・・・・・・ ③

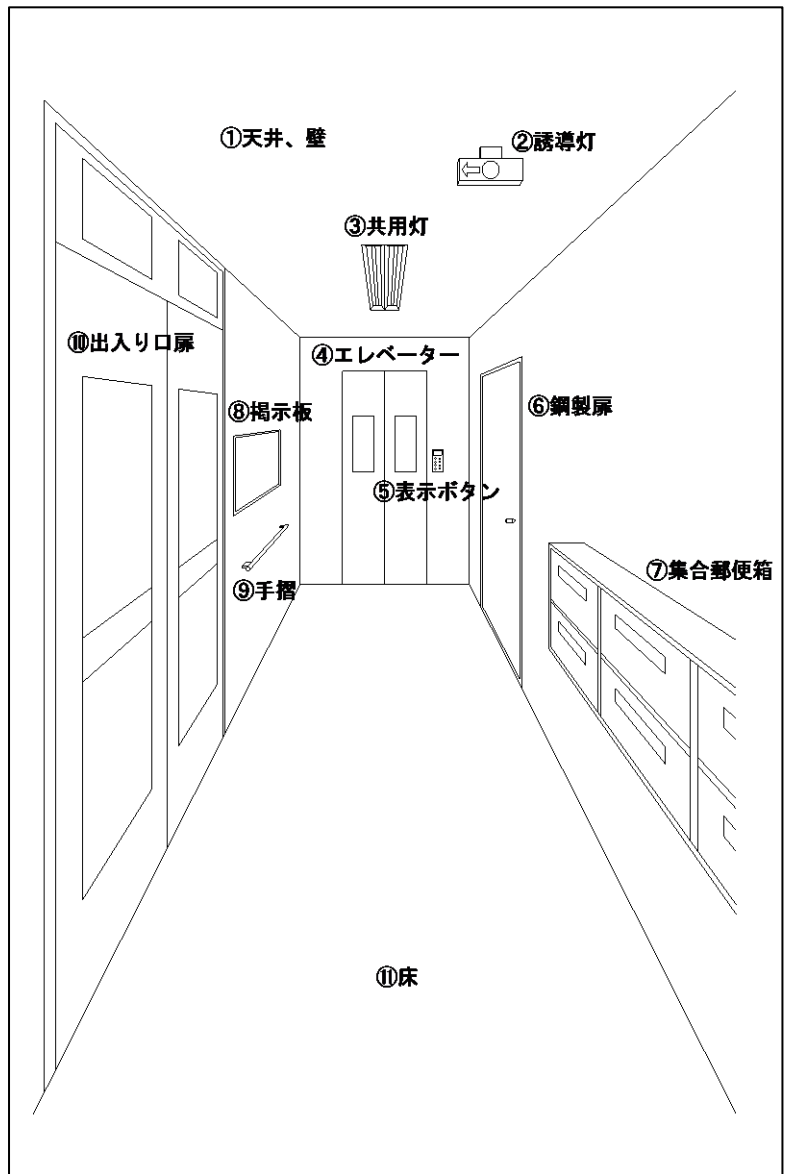

図) ①外壁

## 入居者(自治会)の負担区分

- 外壁関係 右図番号
  - ・ガラスの破損、交換・・・・・・・・・・ ①
  - ・廊下灯、外灯の球交換・・・・・・・・ ①
- 集会所
  - ・住宅各戸基準に準ずる・・・・・・・・ ②
- 外構
  - ・樹木の枝下ろし、管理・・・・・・・・ ③
  - ・スズメバチ以外の害虫駆除・・・・・・ ③
  - ・草刈・・・・・・・・・・・・・・・・・・ ③



図) ②集会所



図) ③外構

# ○外回り②○

## 受注者の負担区分

- | ○駐輪場       | 右図番号 |
|------------|------|
| ・電灯の故障、破損  | ①    |
| ・屋根、壁の破損   | ①    |
| ○駐車場       |      |
| ・アスファルトの陥没 | ②    |
| ・街路灯の故障、破損 | ②    |



図) ①駐輪場

## 入居者(自治会)の負担区分

- | ○駐輪場        | 右図番号 |
|-------------|------|
| ・電灯、街路灯の球交換 | ①    |
| ・放置自転車の撤去   | ①    |
| ○駐車場        |      |
| ・清掃         | ②    |



図) ②駐車場

# ○外回り③○

## 受注者の負担区分

- |                    |      |
|--------------------|------|
| ○児童遊園              | 右図番号 |
| ・遊具の破損             | ①    |
| ・遊具の塗装（団地内要望として提出） | ①    |
| ○側溝、排水柵            |      |
| ・ふた、側溝、柵の破損        | ②    |
| ○ごみ置き場、足洗い場        |      |
| ・壁などのコンクリートの破損     | ③    |
| ・水洗柱、給水管の破損        | ③    |



図) ①児童遊園

## 入居者(自治会)の負担区分

- |                  |      |
|------------------|------|
| ○児童遊園            | 右図番号 |
| ・草刈              | ①    |
| ○側溝、排水柵          |      |
| ・泥上げ             | ②    |
| ○ごみ置き場、足洗い場      |      |
| ・ごみの不法投棄の処分      | ②    |
| ・よごれ、落書きの清掃      | ③    |
| ・パッキン、コマ交換       | ③    |
| ・排水の詰まり          | ③    |
| ・蛇口の破損           | ③    |
| ・目皿・グレーチングの破損、紛失 | ③    |



図) ②側溝、柵



図) ③ごみ置き場、足洗い場